

GRUPPO ELETTROGENO 8 KW LD11000TSS



SPECIFICHE TECNICHE	UNITÀ	DATI
Casa costruttrice		TecnoGen
Modello		LD11000TSS
Motore		Diesel
Voltaggio	Hz	50
Potenza monofase	Kw	3,3
Potenza trifase	Kw	8,00
Frequenza	Hz	50
Tensione	V	230 / 400
Consumo	lt / h	2,30
Autonomia (75% di PRP)	h	8,7
Capacità serbatoio	lt	20
Avviamento		Elettrico
Carrellato		No
Corrente stabilizzata		Si
Potenza acustica Lwa	dBA	93
Dimensioni	mm	1070x560xh920
Peso		220 Kg

GRUPPO ELETTROGENO 8 KW **GE SX 11000 KDT**



SPECIFICHE TECNICHE	UNITÀ	DATI
Casa costruttrice		Mosa
Modello		GE SX-11000 KDT
Motore		Diesel
Potenza monofase	Kw	7,00
Potenza trifase	Kw	8,8
Frequenza	Hz	50
Consumo	lt / h	2,60
Autonomia (75% di PRP)	h	14,5
Capacità serbatoio	lt	38
Avviamento		Elettrico
Carrellato		No
Corrente stabilizzata		Si
Potenza acustica Lwa	dBA	91,8
Dimensioni	mm	1433x710x931
Peso		340 Kg

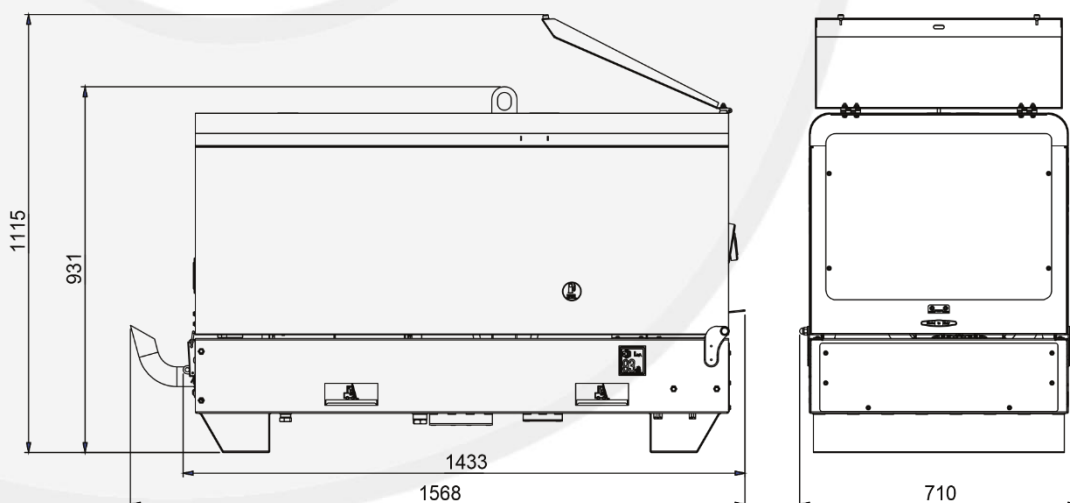

GRUPPO ELETTROGENO 9,6 KW **GE SX 12000 KTD**



SPECIFICHE TECNICHE	UNITÀ	DATI
Casa costruttrice		Mosa
Modello		GE SX-12000 KTD
Motore		Diesel
Voltaggio	Hz	50
Potenza monofase	Kw	4,8
Potenza trifase	Kw	9,6
Frequenza	Hz	50
Consumo	lt / h	2,60
Autonomia (75% di PRP)	h	14,5
Capacità serbatoio	lt	38,00
Avviamento		Elettrico
Carrellato		No
Corrente stabilizzata		Si
Potenza acustica Lwa	dBa	91,8
Dimensioni	mm	1360x660x964
Peso		305 Kg

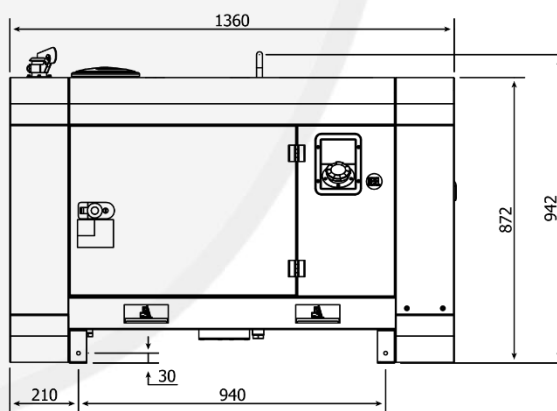
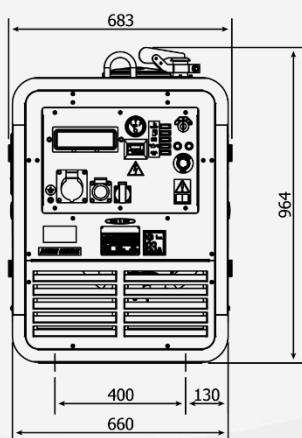

GRUPPO ELETTROGENO 12 KW GE 14000 KSX GS



SPECIFICHE TECNICHE	UNITÀ	DATI
Casa costruttrice		Mosa
Modello		GE 14000 KSX GS
Motore		Diesel
Voltaggio	Hz	50
Potenza monofase	Kw	4,00
Potenza trifase	Kw	12,00
Frequenza	Hz	50
Consumo	lt / h	2,80
Autonomia (75% di PRP)	h	8,2
Capacità serbatoio	lt	23,00
Avviamento		Elettrico
Carrellato		No
Corrente stabilizzata		Si
Potenza acustica Lwa	dba	96
Dimensioni	mm	1320x790x750
Peso		315 Kg

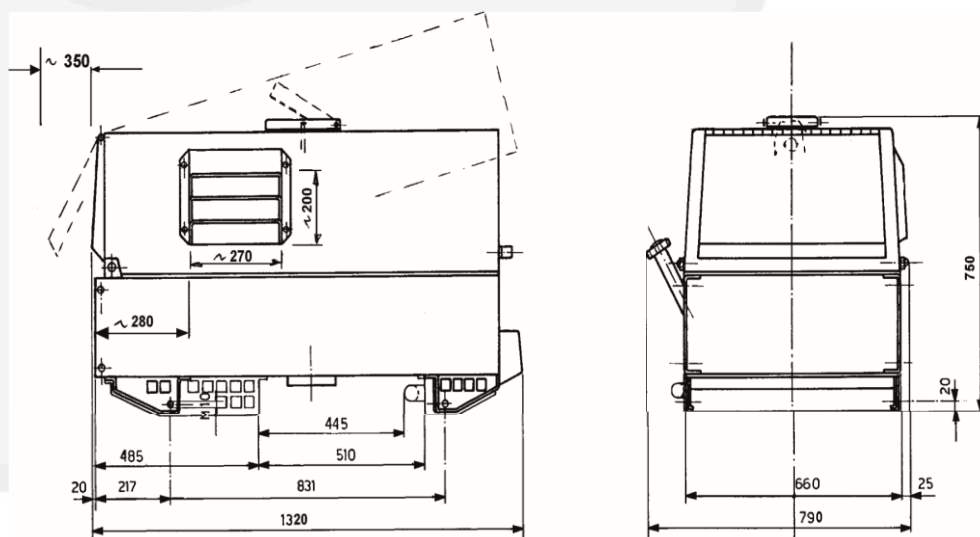

GRUPPO ELETTROGENO 12 KW GE 15 YSXC



SPECIFICHE TECNICHE	UNITÀ	DATI
Casa costruttrice		Mosa
Modello		GE 15 YSXC
Motore		Diesel
Voltaggio	Hz	50
Potenza monofase	Kw	5,2
Potenza trifase	Kw	12,00
Frequenza	Hz	50
Consumo	lt / h	2,60
Autonomia (75% di PRP)	h	23
Capacità serbatoio	lt	60
Avviamento		Elettrico
Carrellato		No
Corrente stabilizzata		Si
Potenza acustica Lwa	dBA	91
Dimensioni	mm	1300x1000x1110
Peso	Kg	565

